

Tarek Atoui
the Shore /
a place
I'd like
to be

Le son est au cœur de la pratique artistique de Tarek Atoui (né en 1980 à Beyrouth, Liban). Artiste et compositeur électro-acoustique, Atoui est connu pour ses paysages sculpturaux sonores qu'il crée à partir du son, de l'image, de la matière, de l'espace, du temps, de l'action humaine et de l'activité organique. Dans ces environnements d'écoute inventifs, qui ne font pas seulement appel à l'ouïe, il fait vivre au public toutes sortes d'expériences et d'interactions porteuses de connotations tant sensorielles que socio-politiques.

Les instruments de musique, sculptures et dispositifs d'écoute minutieusement conçus qui font partie des œuvres d'Atoui sont le résultat d'un processus de réflexion et de fabrication pensé jusque dans les moindres détails. Fondés sur la recherche et l'expérimentation historique, anthropologique, musicologique et technique, ces éléments portent la marque des collaborations que l'artiste noue avec des experts, des artisans et d'autres intervenants. Assemblés pour former des installations agiles et fascinantes et qui absorbent le contexte dans lequel elles sont présentées, ils stimulent l'activité de toutes sortes de manières. Dans cet environnement d'apprentissage, on peut trouver, sans distinction hiérarchique, une composition musicale qui tourne toute seule ou une série d'instruments qui sont activés par des musiciens professionnels ou des personnes participant à une visite guidée. Les installations font l'objet d'un atelier participatif ou encouragent doucement les visiteurs à écouter l'espace, les autres et eux-mêmes.

Une exposition de Tarek Atoui ne suit pas une trajectoire fixe et ne s'appuie pas sur des codes de comportement classiques. L'exploration de l'espace, l'observation des œuvres exposées, la succession des différentes situations d'écoute s'inscrivent plutôt dans un réseau d'expériences sonores, sensorielles et humaines au sein duquel création du son et écoute sont indissociables. Musiciens et visiteurs sont invités à s'immerger dans ce paysage et à se livrer à des expériences au rythme des stimuli que leurs mains, leurs yeux et leurs oreilles leur transmettent et des synergies qui se forment peu à peu.

En combinant des instruments de musique, des appareils électroniques, des ordinateurs, mais aussi des objets ordinaires, et en invitant les gens à adopter des modes alternatifs d'écoute et d'attention, Tarek Atoui fait preuve d'un engagement d'inspiration politique et sociale. Il déploie en effet sa pratique comme une donnée collective qui rompt avec les rapports de force traditionnels entre sensation et raison, sensibilité et langage, technologie et artisanat. Au lieu de cela, il fait simultanément appel à la perception, l'intuition, l'action, l'interprétation, la mémoire et l'imagination comme catalyseurs de l'expression personnelle et de la manifestation de l'identité.

Le projet de Tarek Atoui pour le S.M.A.K., première exposition solo de l'artiste dans un musée belge, rassemble des œuvres existantes et de nouvelles productions dans une installation montée avec minutie, qui lui a été dictée par sa conception unique de l'écoute profonde, son intérêt pour la perception sensorielle et sa motivation socio-politique. Il puise pour ce faire dans des projets existants comme *WITHIN* (depuis 2013), qui invente des modes alternatifs de génération de la musique, mais aussi *The Whisperers* (2021-2022), une exploration de la façon dont un son déjà produit varie selon qu'il traverse différents matériaux comme le marbre, le verre, le métal ou l'eau. Deux nouvelles œuvres, *66 Soft Cells* et *Windhouse #1*, viennent encore élargir la richesse expérientielle et perceptive du paysage total.

À l'instar du *Shore*, le rivage qui sépare la mer de la terre dans le titre de l'exposition, Atoui donne à l'espace du S.M.A.K. l'apparence d'une dichotomie. Il y crée deux univers différents qui se rencontrent et se fondent : en l'occurrence, une pièce de vie et un laboratoire expérimental. Tous deux impliquent une participation humaine mais opèrent au départ de situations opposées de repos et d'action, de familiarité et d'innovation, de ralentissement et d'accélération, de rencontres personnelles et de réseaux automatisés. L'artiste y fait entrer de nouveaux objets qui demandent à être explorés, mais y installe aussi des fauteuils, des plantes, une bibliothèque et des objets familiers tels que des livres et des gadgets techniques que le public peut manipuler. Pendant ce temps, un vaste dispositif d'ordinateurs et de câbles actionne l'installation sonore, de l'eau bouillonne dans une sculpture en pierre et un visiteur perturbe brièvement le réseau en mettant un disque vinyle sur une platine. La manière de produire ou d'apprécier le son ne s'appuie plus ici sur une forme de connaissance, mais sur la curiosité et une propension à regarder le monde autrement.

Un programme de performances, composé par Tarek Atoui avec ses musiciens invités, se déroule pendant l'exposition.

Tarek Atoui (né en 1980 à Beyrouth, Liban) vit et travaille à Paris. Ces dix dernières années, Atoui a exposé et réalisé des performances dans de nombreux endroits. Son travail a été présenté dans des expositions aussi célèbres et innovantes que dOCUMENTA 13 à Cassel, en Allemagne (2012), et la 58^e Biennale de Venise, en Italie (2019). Il a notamment eu droit à des expositions monographiques au Museum of Contemporary Art de Sydney, en Australie (2023) ; au Mudam Luxembourg - Musée d'Art Moderne Grand-Duc Jean, au Luxembourg (2022) ; au Serralves Museum of Contemporary Art de Porto, au Portugal (2022 et 2018) ; à The Contemporary Austin, au Texas, États-Unis (2022) ; à The FLAG Art Foundation à New York, aux États-Unis (2022) ; à la Bourse du Commerce - Collection Pinault à Paris, en France (2021) ; au Fridericianum de Cassel, en Allemagne (2020) ; à la Sharjah Art Foundation à Sharjah, aux Émirats arabes unis (2020) ; au NTU Centre for Contemporary Art de Singapour (2018) ; à la Bergen Assembly à Bergen, en Norvège (2016) ; à la Tate Modern de Londres, au Royaume-Uni (2016) ; au Berkeley Art Museum and Pacific Film Archive de Berkeley, aux États-Unis (2015) et à la Fondation Louis Vuitton à Paris, en France (2014 et 2015).

Parmi les expositions collectives auxquelles il a participé, citons la 17^e Biennale d'Istanbul, en Turquie (2022) ; la 13^e Biennale de Gwangju, en Corée du Sud (2021) ; *Soil and Stones, Souls and Songs*, au Para Site, à Hong Kong (2017) ; *Art or Sound*, à la Fondazione Prada, Ca' Corner della Regina, à Venise, en Italie (2014) ; *Performa 11*, à New York, aux États-Unis (2011) et la Biennale *Mediacity* de Séoul, en Corée du Sud (2010).

Ses œuvres figurent dans les collections de plusieurs institutions publiques comme le CNAP à Paris, en France ; le Nouveau Musée national de Monaco ; la Collection Saradar à Beyrouth, au Liban et le Solomon R. Guggenheim Museum de New York, aux États-Unis.

Atoui a aussi été invité à réaliser des performances dans de nombreuses institutions partout dans le monde, notamment au Walker Art Center de Minneapolis, aux États-Unis (2019) ; à la Schirn Kunsthalle de Francfort, en Allemagne (2019) ; au Musée d'Art contemporain Garage de Moscou, en Russie (2018) ; au New Museum de New York, aux États-Unis (2010) et à la Haus der Kunst de Munich, en Allemagne (2010).

En 2022, l'artiste a reçu le Suzanne Deal Booth / FLAG Art Foundation Prize.

WITHIN

WITHIN (depuis 2013) constitue un point d'ancrage dans la pratique artistique de Tarek Atoui et dans sa conception du son et de l'écoute. Ce projet s'intéresse à la manière dont la surdité peut modifier notre compréhension du spectre sonore, de l'espace de diffusion du son et des capacités des instruments. Le projet s'efforce d'étendre les notions d'écoute au-delà de ce qui est purement auditif, pour arriver à des facteurs de son qui ont une origine tactile, physique ou visuelle ou qui partent de gestes. *WITHIN* remet aussi en question l'écoute proprement dite, la façon dont les instruments sont conçus et joués, et les définitions courantes de l'improvisation, de l'écriture de partitions et du rapport avec le public. Depuis le lancement de *WITHIN*, Tarek Atoui a créé une série de douze instruments de musique destinés tant aux personnes sourdes qu'aux personnes entendant. Des centaines de musiciens professionnels et amateurs ont déjà joué sur ces instruments. Leur design et leur « jouabilité » sont le résultat d'ateliers et de collaborations entre artistes, fabricants d'instruments, étudiants, bénévoles sourds et entendants, et aussi orateurs, designers, ingénieurs du son et pédagogues. Tous ont ainsi contribué à la création de cette collection.

THE WHISPERERS

The Whisperers (2021-2022) est une série de dispositifs d'écoute faits de différents matériaux qui conduisent et amplifient le son de façon multisensorielle. Ces assemblages de plastique, bois, laiton, eau, bronze, verre et pierre permettent d'expérimenter les propriétés acoustiques de chacun de ces matériaux ainsi que la façon dont chaque matériau transmet et réverbère le son. *The Whisperers* s'inspire de quatre ateliers pédagogiques avec des élèves de maternelle de l'École alsacienne de Paris, qui ont été organisés entre novembre 2020 et juin 2021. L'œuvre *Whispering Playground* fait la synthèse des différentes expérimentations menées au cours des séances. C'est un circuit complexe d'eau, de son et de vibrations mélangeant plusieurs sources sonores et plusieurs inputs (sons industriels, musique de disques vinyles, bruits d'eau, percussions ...). Cette œuvre, conçue pour des groupes de 8 à 12 personnes à partir de 4 ans, invite les participants à explorer de façon ludique les concepts de vibration, de son subaquatique et de rotation. Tarek Atoui a aussi développé une nouvelle série d'œuvres qui viennent précisément se greffer sur ces expériences, comme *Drum Club*, *Jukebox*, *Platinum Record Player*, *Totem #1*, *Underwater Birds #2* et *Whispered Pulse*.

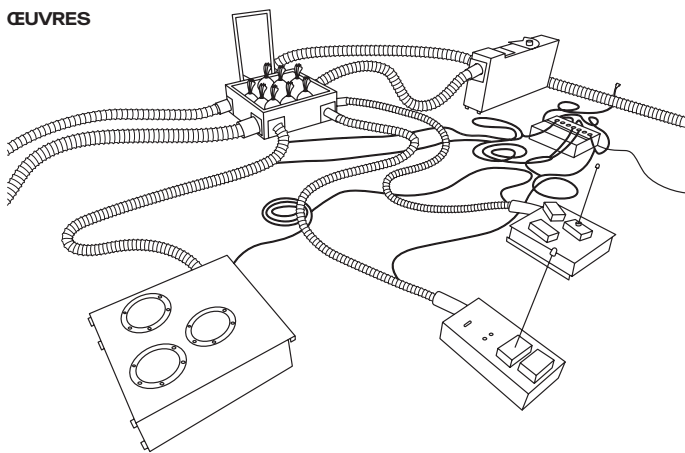

Organ Within

2022

Cinq flûtes cubiques en bois, deux flûtes d'orgue en laiton et cuivre, ventilateur d'orgue Meidinger 250W, tuyaux transparents en polyuréthane, interface MIDI, ordinateur, écran d'ordinateur, accessoires, tendeurs et sacs, poulie à bras métallique

Concept initial : Léo Maurel et Vincent Martial (2019)

Concept nouvelle version : Tarek Atoui, Alan Affichard, Loïc Martin et Vincent Martial

Courtesy de l'artiste

Organ Within est une installation sculpturale hybride qui associe la recherche sur les orgues d'église historiques et les expériences d'écoute des personnes sourdes à une structure de synthétiseurs modulaires. Elle se compose d'un réseau de tuyaux qui relie un ordinateur à un ventilateur d'air et plusieurs modules d'orgue qui interagissent les uns avec les autres de manière à ce que leurs sons s'adaptent continuellement les uns aux autres. Une métaphore appropriée pour décrire *Organ Within* est celle d'un corps vivant avec un cerveau, des poumons, des organes et un cœur qui remplissent chacun leur rôle mais sont aussi toujours en relation les uns avec les autres et avec l'ensemble.

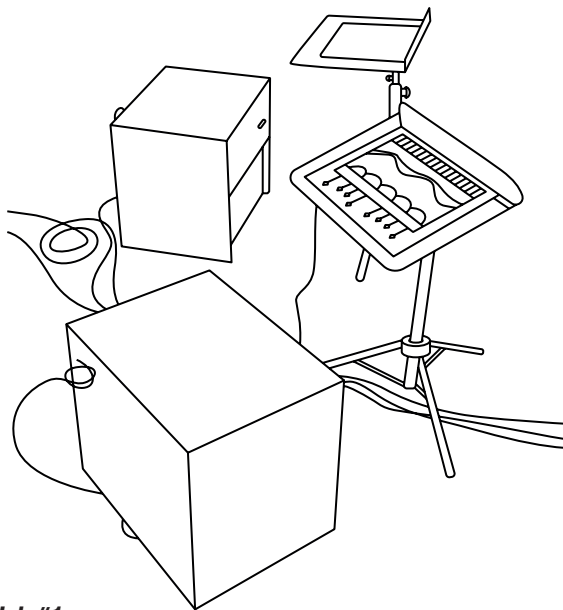

Sub-Ink #1

2016

Banc en bois, dessins et partitions graphiques, subwoofer, synthétiseur

Créé pour *WITHIN* par Julia Al Sarraf, Troy, États-Unis, et Boris Shershenkov, Saint-Pétersbourg, Russie

Courtesy de l'artiste

Sub-Ink #1 est un instrument qui rend le son directement perceptible. Les exécutants s'asseyent sur un subwoofer, un haut-parleur spécialement destiné à la reproduction des basses fréquences, de sorte qu'ils sont en contact direct avec le son créé. Un dessin à l'encre, fixé sur un pupitre, fait office de partition pour la lecture de la composition et de clavier pour la transmission de signaux à un synthétiseur. *Sub-Ink #1* ne transcende donc pas seulement, en tant qu'instrument, sa prétention à ce qui est auditif, mais remet aussi en question le sens traditionnel de notions telles que la partition, la jouabilité et l'improvisation.

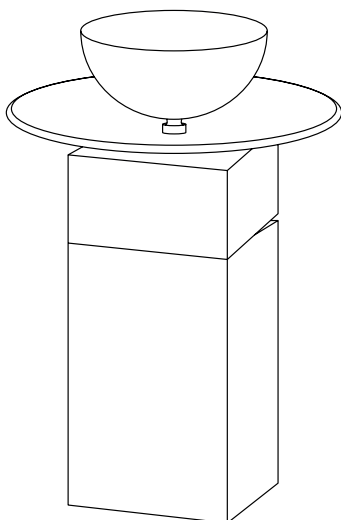

Totem #1

2021

Boîtier électronique, cymbale, bol en bronze, eau, mini-ampli, Micro Piezo

Dispositif d'écoute conçu pour *The Whisperers*

Courtesy de l'artiste

Un bol en bronze rempli d'eau a été monté sur une caisse insonorisée en bois dans laquelle se trouve un amplificateur de vibrations. La musique qui est jouée sur l'ampli résonne dans l'objet en bronze, faisant apparaître des vibrations sonores et des rides à la surface de l'eau. Cette visualisation du son peut être observée de manière identique par des personnes ayant des capacités auditives différentes. Avec cette composition de volumes rectangulaires, ronds et sphériques – rappelant les sculptures de Brancusi – dans des matières précieuses comme le marbre, le bronze et la pierre, et avec son choix réfléchi de couleurs, *Totem #1* possède la puissance esthétique d'une sculpture.

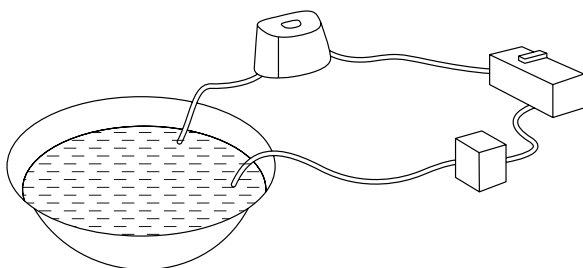

Underwater Birds #2

2023

Vasque en verre, eau, engrais, plantes, gravier, bol en bronze, ampli, hydrophones, haut-parleurs subaquatiques, pompes, machine à bulles

Dispositif d'écoute conçu pour *The Whisperers*

Courtesy de l'artiste

Un réseau de tuyaux permet de souffler à différentes vitesses des bulles de différents formats dans une vasque en verre remplie d'eau et de plantes aquatiques. L'eau oxydée de cette manière crée un environnement idéal pour la croissance des plantes. Un hydrophone capte le son des bulles, si abondant et varié qu'on dirait un chœur d'oiseaux. Un écosystème se développe et évolue pendant la durée de l'exposition, formant une « composition » vivante continuellement changeante.

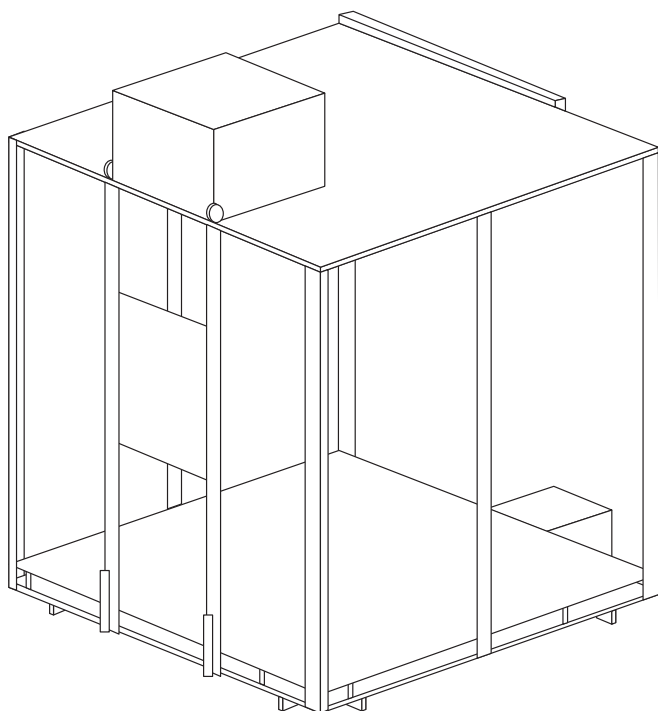

Windhouse #1

2024

Multiplex, finition à l'huile de lin, textile et contrepoids en sable, aluminium

Concept : Johannes Goebel et Tarek Atoui

Recherche et modélisation : Alan Affichard

Construction et design : Gérald Perrin et Mayeul Reignault (Perron et Frères)

Courtesy de l'artiste

Windhouse #1 est un espace d'écoute et de performance, un instrument de musique et un dispositif de récolte de vent. Il s'inspire du *SubBass Prototone*, un tuyau d'orgue de 2 x 2 x 2 m construit par Johannes Goebel dans les années 80. Au départ, Goebel a fabriqué le *Prototone* en bois : un instrument qui produit des sons proches de la limite inférieure de notre capacité auditive, là où nous ne pouvons percevoir le son qu'en le sentant avec nos mains ou notre corps. En 2016, Atoui a construit le *Prototone* pendant ses projets *WITHIN* à l'EMPAC (New York/USA) et à la Bergen Assembly (Bergen/Norvège). Il y a collaboré avec un groupe important de musiciens sourds et entendants.

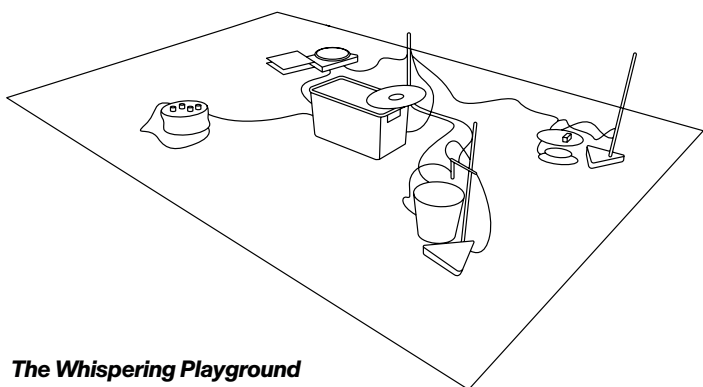

The Whispering Playground

2021

Projet pédagogique pour *The Whisperers*

Courtesy de l'artiste et de la Galerie Chantal Crousel, Paris, France

S'intéressant à l'éducation et aux rapports sociaux, Tarek Atoui a animé plusieurs ateliers dans une école maternelle parisienne pendant la pandémie. C'est de là qu'est né *The Whispering Playground*, un circuit à base d'eau, de son et de vibrations qui rassemble dans un mélange complexe plusieurs sources sonores et autres inputs tels que des sons industriels, des bruits d'eau et des sons percussifs ainsi que de la musique jouée sur des disques vinyles. L'œuvre, conçue pour des groupes de 8 à 12 personnes à partir de 4 ans, invite les participants à explorer de façon ludique les concepts de vibration, de son subaquatique et de rotation.

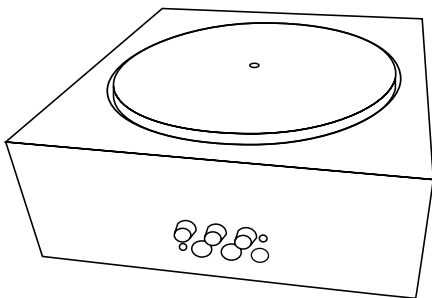

Turntables

2023

Série d'instruments conçus par Boris Shershenkov, Saint-Pétersbourg, Russie, et Tarek Atoui

Platines, source sonore externe, objets

Produit par l'Institut d'Art Contemporain, Villeurbanne / Rhône-Alpes, France

Courtesy de l'artiste

L'usage de platines pour la manipulation ou l'expérimentation du son en tant qu'outil de performance et de composition est surtout le fait des Dj's et des pionniers du hip-hop. Mais l'étude des possibilités des platines et des disques vinyles s'inscrit dans une longue tradition. Elle nous ramène aux expérimentations d'artistes plastiques comme László Moholy-Nagy et Christian Marclay et de compositeurs comme Pierre Schaeffer et John Cage. Tarek Atoui s'inspire des deux traditions pour développer une série de nouvelles expériences et de nouveaux instruments. Cette *Turntable* tourne à des vitesses très faibles en portant des objets lourds. Elle a ceci de particulier qu'elle peut être actionnée par une source sonore externe (un ordinateur ou un micro par ex.) qui modifie sa vitesse de rotation et détermine le moment où elle démarre et où elle s'arrête.

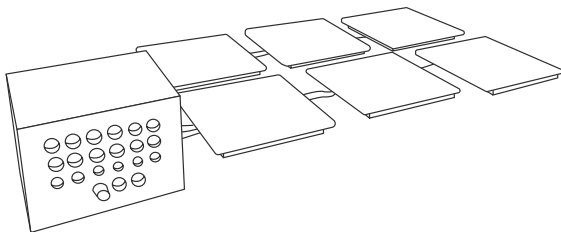

66 Soft Cells

2023

Panneaux textiles, ordinateur, carte son, logiciel développé par BEK

Ensemble de sons enregistrés dans les ports de Bergen et Beyrouth en 2016 et 2019 au cours d'ateliers avec des participants sourds et malentendants

Instructions d'activation par Tarek Atoui

Conçu pour *WITHIN* par Tarek Atoui et construit par Boris Shershenkov, Saint-Pétersbourg, Russie

Extension de la première version *33 Soft Cells*

Coproduction de l'IAC, Villeurbanne / Rhône-Alpes ; Cukrama Gallery, Ljubljana, Slovénie et S.M.A.K., Gand, Belgique

Textile en collaboration avec Kvadrat

Courtesy de l'artiste

66 Soft Cells se compose de 66 petits panneaux couverts d'un tissu avec chaque fois une texture, une couleur et un motif différents, répartis dans toute la salle d'exposition. Ils sont accrochés au mur à la manière d'œuvres d'art ou sont fixés à d'autres instruments d'Atoui. Le son qu'ils créent lorsqu'on pousse sur les touches est issu d'enregistrements sonores réalisés sur le terrain principalement dans des villes portuaires. Les enregistrements ont eu lieu au cours des nombreux ateliers que Tarek Atoui et ses collaborateurs ont organisés ces dernières années avec des personnes sourdes en Europe, au Moyen-Orient et en Asie. Dans *66 Soft Cells*, les frontières entre l'auditif, le visuel et le tactile s'estompent, avec comme résultat une riche expérience sensorielle.

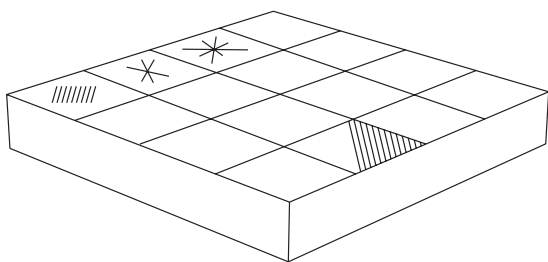

Iteration on Drums #1

2016

Table en bois, 24 panneaux de bois, 4 micros de contact, table de mixage, baguettes en bois, manuel, instructions d'activation, œuvre sonore de 15 min

Créé pour *WITHIN* par Thierry Madiot, Paris, France

Courtesy de l'artiste et de la Galerie Chantal Crousel, Paris, France

Iteration on Drums #1-4, ce sont des instruments de percussion qui permettent d'étudier comment le son se comporte lorsqu'il traverse non pas l'air, mais des matières solides telles que du métal et du bois. La personne qui joue du tambour avec des baguettes ressent donc d'abord le son dans les mains avant qu'il n'atteigne ses oreilles. Le son devient immédiatement perceptible corporellement et déclenche des réactions qui peuvent être tant physiques qu'émotionnelles. Un des quatre instruments de cette série est présenté au S.M.A.K.

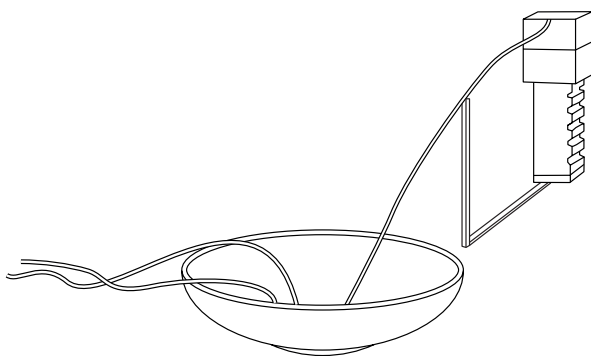

Glass Dome

2022

Coupole en verre, eau, bol en laiton, marbre, hydrophone, machine à bulles, tige en laiton, transducteur, boîtiers électroniques, pompes, micro, sable, écouteurs

Dispositif d'écoute conçu pour *The Whisperers*

Courtesy de l'artiste et de la Galerie Chantal Crousel, Paris, France

Les titres des œuvres de Tarek Atoui révèlent peu de choses sur la mécanique de chaque instrument ou encore sur la portée des matériaux ou l'effet de leur son. Il en va de même pour la présence frappante de bulles d'eau dans *Glass Dome*. La liste des matériaux utilisés dans une œuvre de Tarek Atoui peut être longue, mais elle témoigne aussi des recherches approfondies qui sont au cœur de sa pratique : les matériaux sont étudiés, manipulés, challengés et associés en fonction de leurs propriétés acoustiques intrinsèques. Le bois, l'air, l'eau, le cuivre, le bronze, la pierre et l'électronique constituent des unités au sein d'un spectre infini de possibilités sonores. L'énumération des matériaux n'est qu'une piètre traduction de la complexité des œuvres d'Atoui.

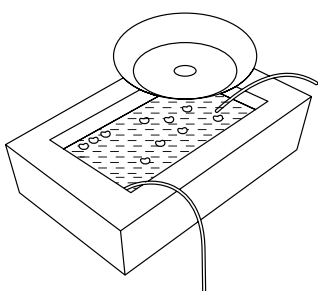

Whispered Pulse #3

2022

Bassin en pierre, eau, bronze, tables de mixage, transducteur, hydrophone, pompes, machine à bulles, écouteurs

Dispositif d'écoute conçu pour *The Whisperers*

Courtesy de l'artiste

Tarek Atoui n'étudie pas seulement la façon dont le son peut être perçu par plusieurs sens, mais aussi la façon dont il peut créer des interactions vivantes entre des éléments tels que le lieu, le temps et l'écologie. Remplis d'eau et de plantes, les éléments en pierre et en bronze de *Whispered Pulses* sont en général installés dehors. Équipés de micros de contact subaquatiques et synchronisés par un système informatique, ils fonctionnent ensemble comme une sorte d'horloge aquatique où la progression du temps est associée à un mélange délicat de processus organiques, de sons nouveaux et de sons ambiants.

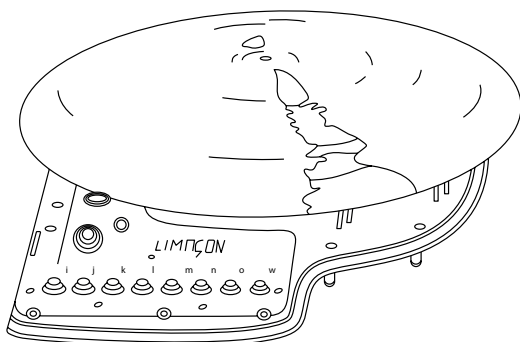

The Limaçon #1

2019

Micros, haut-parleur de contact, cymbale

Créé pour The Shuffle Orchestra par Boris Shershenkov, Saint-Pétersbourg, Russie

Courtesy de l'artiste

Au cœur de la pratique de Tarek Atoui, il y a une réflexion constante sur la notion d'instrument et ses recouvrements avec les actes de composition et d'exécution. Le *Limaçon #1* est un instrument de musique qui rend audibles les propriétés des formes d'objets résonnants tels que des cymbales et des gongs. Autour d'un haut-parleur de contact installé au milieu de l'instrument, huit micros sont répartis selon la comparaison mathématique de la courbe du limaçon de Pascal. Lorsqu'on place une cymbale ou un objet résonnant sur le haut-parleur, il se produit un phénomène de rétroaction riche et complexe entre les micros et le haut-parleur par le biais de la cymbale.

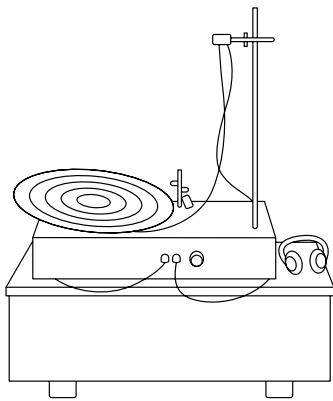

Platinum Record Player

2021-2022

Cordes de piano, caisse en bois insonorisée, table de mixage, ampli, transducteur, pieds, pinces, moteur, pierre, outils de polissage, écouteurs

Dispositif d'écoute conçu pour *The Whisperers*

Courtesy de l'artiste

En fonction de la tradition musicale et de l'environnement culturel dans lesquels ils ont grandi, les visiteurs et les auditeurs établissent des liens différents et identifient des éléments différents dans les instruments et les dispositifs de Tarek Atoui. Les matériaux naturels et industriels, les objets mécaniques, les produits artisanaux et commerciaux se rencontrent dans des univers différents et à différentes époques. Pour Atoui, ils sont porteurs de significations archéologiques, historiques et personnelles précieuses qui contribuent à la constitution d'une communauté autour de son travail et de la richesse de son contenu. En raison de la présence de la cymbale fixée sur une caisse en bois insonorisée, *Platinum Record Player* fait penser à un tourne-disque très ancien. L'instrument génère un paysage sonore basé sur l'interaction entre un amplificateur de vibrations, la musique, la cymbale, la caisse en bois, une corde de piano et un micro de contact.

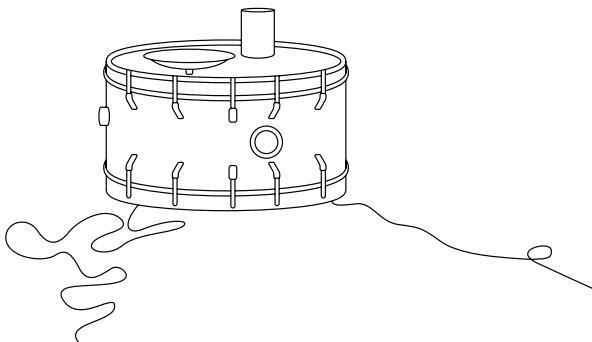

Drum Club

2022

Tambour, cymbales en bronze, Hexbug Nano, balles magiques, verre gradué, cailloux, transducteur, ampli, boîtier électronique, écouteurs

Dispositif d'écoute conçu pour *The Whisperers*

Courtesy de l'artiste et de la Galerie Chantal Crousel, Paris, France

Dans *Drum Club*, une grosse caisse disposée à l'horizontale sert non seulement d'instrument de musique, mais aussi d'espace acoustique et de pièce de résonance. En combinant des instruments à percussion tels qu'un tambour et des cymbales en bronze avec un dispositif d'écoute et des objets du quotidien, Atoui démontre que les instruments peuvent être manipulés et écoutés de manières différentes, alternatives. L'imagination joue un rôle important dans la manipulation des instruments et la composition des sons. Les sons de *Drum Club* donnent l'impression d'être nés dans un espace étrange, indéterminé, comme si on était en train d'écouter à l'extérieur d'une boîte de nuit ou d'un club de musique.

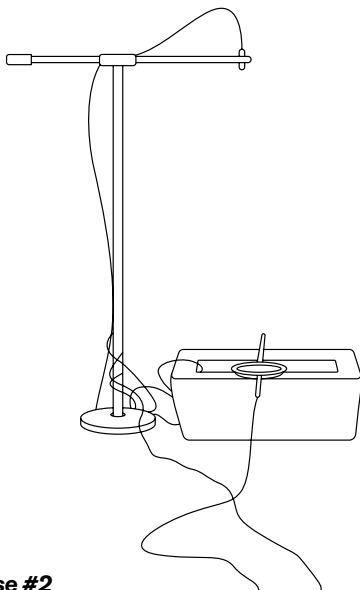

Whispered Pulse #2

2022

Sub Ink, pompes noires, petite cymbale en bronze, bol en verre,
long pied de micro avec base ronde

Dispositif d'écoute conçu pour *The Whisperers*

Courtesy de l'artiste

Tarek Atoui n'étudie pas seulement la façon dont le son peut être perçu par plusieurs sens, mais aussi la façon dont il peut créer des interactions vivantes entre des éléments tels que le lieu, le temps et l'écologie. Remplis d'eau et de plantes, les éléments en pierre et en bronze de *Whispered Pulses* sont en général installés dehors. Équipés de micros de contact subaquatiques et synchronisés par un système informatique, ils fonctionnent ensemble comme une sorte d'horloge aquatique où la progression du temps est associée à un mélange délicat de processus organiques, de sons nouveaux et de sons ambiants.

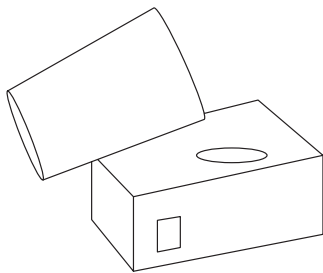

Jukebox

2022

Pierres, caisse en bois insonorisée, transducteur, tige en laiton, micro de contact, ampli,
pavillon de gramophone, écouteurs

Dispositif d'écoute conçu pour *The Whisperers*

Courtesy de l'artiste et de la Galerie Chantal Crousel, Paris, France

Pour fabriquer un instrument, Tarek Atoui part avant tout de matériaux et il invente des manières d'extraire le son ou de le guider à travers ces matériaux. Vient ensuite l'électronique, pour explorer plus avant les propriétés des matériaux, leurs vibrations et leur comportement acoustique. Pour Atoui, tout commence et se termine par la composition. L'électronique, les objets du quotidien et les matériaux font ici office tout à la fois d'outils, de moteurs et de sculptures. Dans *Jukebox*, un micro de contact est inséré dans un seau métallique pour y recueillir toutes les vibrations et tous les sons – ceux de l'environnement proprement dit et ceux relayés par les autres éléments composant l'œuvre – et les transmettre à des haut-parleurs externes.

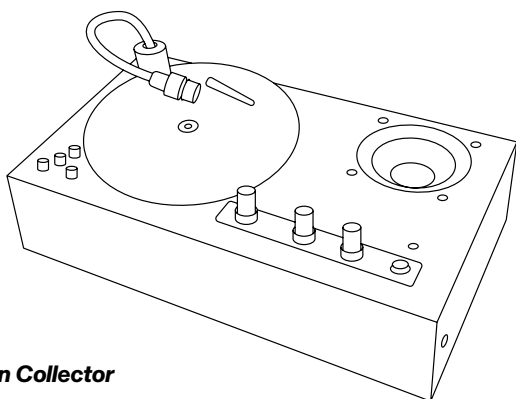

The Spin Collector

2019

Platine portable

Créée pour The Ground par Kazuki Saita, DJ Sniff,

Elico Suzuki et Yuma Takeshita, Tokyo, Japon

Courtesy de l'artiste

The Spin Collector est un tourne-disque portable qui fait partie de deux projets plus anciens d'Atoui, *The Reverse Collection* et *The Ground*. En lieu et place des disques vinyles classiques, l'appareil lit et amplifie divers objets tels que des disques céramiques. Ceux-ci créent des pulsations et des battements étonnants qui sont audibles à travers un grand espace, contribuent à modeler l'architecture, se mélangent avec d'autres sons et créent de nouvelles expériences d'écoute.

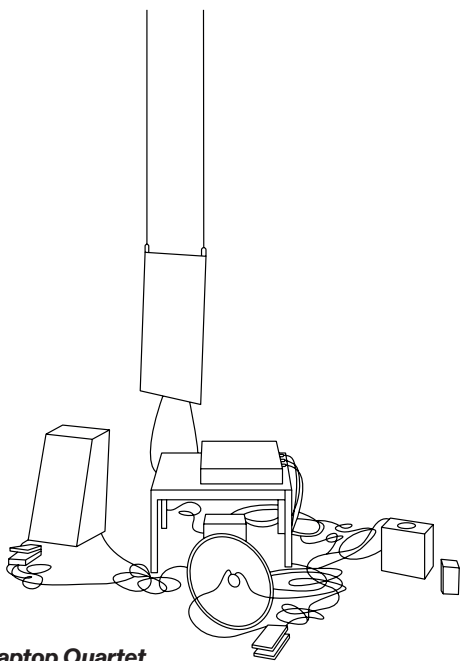

The True Laptop Quartet

2016

Table en bois, boîtier électronique, étagère avec amplis, boîte à effets, objets trouvés en métal, pédales, micros à bobine mobile, manuel d'exercice, partition, instructions d'utilisation

Créé pour *WITHIN* par Mats Lindström, Stockholm, Suède

Courtesy de l'artiste

Les objets trouvés sont souvent utilisés dans la musique pour produire des sons inhabituels. Dans le même temps, leur usage est aussi ancien que la musique elle-même, puisque l'invention des instruments de musique a découlé du son d'objets naturels et existants. *The True Laptop Quartet* est un ensemble de quatre instruments créés à partir d'objets de récupération en métal, de transducteurs tactiles et de vieux micros. Les transducteurs tactiles sont de petits haut-parleurs. Ils peuvent notamment être fixés sur des objets en bois, en verre ou en métal et font vibrer ceux-ci, produisant ainsi du son. Les exécutants du *True Laptop Quartet* prennent les instruments sur leurs genoux et, à travers les vibrations du métal, ils perçoivent le son dans leurs mains et dans leur corps.

ACTIVATIONS

Pendant *the Shore / a place I'd like to be*, Tarek Atoui invite le public et les familles à activer quelques-uns des instruments de l'exposition à certains moments précis. Ces moments de rencontre et d'échange offrent à chacun la possibilité de vivre l'écoute et la création de son de diverses manières, sous la conduite d'un guide.

Nous proposons également, sur demande, des visites guidées spéciales pour des groupes de personnes sourdes accompagnées de leur famille. Nous mettons un interprète en langue des signes à la disposition de ces groupes.

PERFORMANCES

Les collaborations et les rencontres comptent parmi les fondements de la pratique artistique de Tarek Atoui. Musicien et artiste, il élabore des concerts et des performances où il invite des improvisateurs d'horizons divers et variés à tenter des expériences avec ses instruments.

Une performance de Tarek Atoui aura lieu lors du vernissage de l'exposition, le vendredi 5 avril à 21 heures.

Pour des informations détaillées sur les activités et les performances, consultez notre site internet : www.smak.be

PUBLICATION : *WHISPERING MANUAL*

À l'occasion de l'exposition, le S.M.A.K. publie une version du *Whispering Manual* en néerlandais. Ce guide a été publié pour la première fois pour les expositions Suzanne Deal Booth / FLAG Art Foundation Prize à Contemporary Austin et à la FLAG Art Foundation à Austin, Texas, en 2022.

Le *Whispering Manual* regroupe quatre ateliers d'expérimentation du son développés par Tarek Atoui pour explorer le rapport que la vibration, l'eau, la rotation et le vent peuvent avoir avec la génération et l'écoute du son. Le manuel, destiné aux enseignants et aux éducateurs, doit permettre à ceux-ci d'organiser eux-mêmes l'atelier d'exploration des sons et d'improvisation collective avec leur classe et leur groupe.

La publication est en vente au Bookshop du S.M.A.K. et sera mise à la disposition des enseignants et des écoles.

Le présent guide d'exposition a été publié à l'occasion de l'exposition :
Tarek Atoui
the Shore / a place I'd like to be
S.M.A.K., Stedelijk Museum voor Actuele Kunst, Gand
5 avril-25 août 2024

Textes : Ann Hoste

Traductions et rédaction finale : Jeanne Holsteyn, Anne Seneterre,
Helen Simpson, Annelies Vantyghem, Catherine Warnant

Dessins : les dessins repris dans ce guide de l'exposition ont été créés au
départ pour l'exposition *Tarek Atoui. The Drift* à l'IAC, l'Institut d'Art Contemporain,
Villeurbanne/Rhône-Alpes, 2023-2024, © Jérémy Begel

Graphisme : jan en randoald

Édité par le S.M.A.K. en avril 2024

Tous droits réservés.

Aucune partie de cette publication ne peut être reproduite ou diffusée, sous quelque
forme ou de quelque manière que ce soit, sans l'autorisation écrite préalable de chaque
ayant-droit

© 2024 S.M.A.K., Stedelijk Museum voor Actuele Kunst

S.M.A.K.

directeur artistique : Philippe Van Cauteren

commissaire de l'exposition : Ann Hoste

collaborateurs : Maaïke Aelbrecht, Peter Aerts, Frances Berry, Tanja Boon,
Karima Boudou, Justine Boutens, Dominique Cahay, Alexandr Caradjov,
Tashina De Ketele, Filip De Poortere, Tineke De Rijck, Dave Derycke, Anna Drijbooms,
Rachid Einauan, Simon Everaert, Rika Godderis, Leen Goossens, Ann-Sophie Hoste,
Marek Jano, Claudia Kramer, Dave Maes, Christoph Neerman, Iris Paschalidis,
Manon Poyet, Camille Reynders, Lien Roelandt, Doris Rogiers, Aïcha Snoussi,
Jeroen Staes, Sam Steverlyncx, Helena Thienpont, Lander Thys, Kimberly Thyssen,
Véronique Van Bever, Jana Van de Mierop, Filip Van de Velde, Christa Van Den Berghé,
Aline Van Nereaux, Anna Van Passel, Liesje Vandenbroeck, Griet Van de Velde,
Annemie Vander Borgh, Pieter Van der Gheynst, Annelies Vantyghem,
Thibaut Verhoeven, Carla Viana, Christian Volleman, Marianne Vonck,
Geert Wijns, Karen Wulgaert

Studio Tarek Atoui

directrice du studio : Jeanne Holsteyn

project manager : Anna Seneterre

chef d'atelier : Denis Juliette

assistants artistiques : Alan Affichard et Augustin Soulard

Pers

Sam Talbot, relations publiques et communication : Sam Talbot, Isabel Davies, Maja
Hollmann

Club Paradis : Albane Paret, Micha Pycke



Avec le soutien de l'Ambassade de France en Belgique et de l'Institut français, Paris.
La présente exposition est organisée dans le cadre d'EXTRA, un programme de soutien
et de promotion de la création contemporaine française en Belgique.



S.M.A.K.

