

Tarek Atoui
the Shore /
a place
I'd like
to be

Geluid vormt de kern van de artistieke praktijk van Tarek Atoui (°1980, Beiroet, Libanon). Als elektro-akoestisch componist en kunstenaar, staat Atoui bekend voor de sonisch-sculpturale landschappen die hij creëert op basis van geluid, beeld, materie, ruimte, tijd, menselijke handeling en organische activiteit. In deze inventieve luisteromgevingen, die niet alleen een appel doen op het gehoor, creëert hij rijke ervaringen en interacties die zowel zintuiglijke als sociaal-politieke betekenissen dragen.

De zorgvuldig ontworpen muziekinstrumenten, luisterapparaten en sculpturen die deel uitmaken van de werken van Atoui, vormen het resultaat van een overwogen denk- en maakproces. Steunend op historisch, antropologisch, musicologisch en technisch onderzoek en experiment, dragen zij de stempel van de samenwerkingen die de kunstenaar aangaat met experts, ambachtslieden en andere betrokkenen. Gecomponeerd tot fascinerende, wendbare installaties die ook de context absorberen waarin ze worden getoond, sporen ze op zeer uiteenlopende manieren aan tot activiteit. In deze lerende omgeving kan, zonder hiërarchisch onderscheid, een op zichzelf staande muziekcompositie draaien of een reeks instrumenten worden geactiveerd door professionele muzikanten of door deelnemers aan een geleid bezoek. Installaties zijn het voorwerp van een participatieve workshop of moedigen de bezoekers zachtjes aan om naar de ruimte, naar elkaar en naar zichzelf te luisteren.

Een tentoonstelling van Tarek Atoui volgt geen vast traject en steunt niet op klassieke gedragscodes. De verkenning van de ruimte, het observeren van de tentoongestelde werken, de opeenvolging van verschillende luistersituaties maken veeleer deel uit van een netwerk van sonische, sensorische en menselijke ervaringen, waarbinnen het creëren van geluid en het luisteren onlosmakelijk met elkaar verbonden zijn. Muzikanten zowel als bezoekers worden aangezet om zich onder te dompelen in dit landschap en zich over te geven aan ervaringen op het ritme van de prikkels die hun handen, ogen en oren aangeven en de synergieën die zich gaandeweg vormen.

Door muziekinstrumenten, elektronische apparatuur, computers, maar ook gewone voorwerpen met elkaar te combineren en mensen aan te zetten tot alternatieve vormen van luisteren en aandacht, geeft Tarek Atoui blijk van een engagement dat politiek en sociaal is geïnspireerd. Hij ontvouwt zijn praktijk immers als een collectief gegeven waarin traditionele machtsverhoudingen tussen zintuiglijkheid en rede, gevoeligheid en taal, technologie en ambacht worden doorbroken. Als alternatief roept hij gelijktijdig de perceptie, intuïtie, actie, interpretatie, het geheugen en de verbeelding in als katalysatoren voor persoonlijke expressie en uiting van identiteit.

Het voorstel van Tarek Atoui voor S.M.A.K., de eerste solotentoonstelling van de kunstenaar in een Belgisch museum, brengt bestaande werken en nieuwe producties samen in een minutieus samengestelde installatie die ingegeven is door zijn uniek begrip van diep luisteren, zijn aandacht voor sensorische waarneming en zijn sociaal-politieke motivatie. Hij put hiervoor uit bestaande projecten zoals *WITHIN* (sinds 2013) die alternatieve manieren bedenkt om muziek te genereren, maar ook *The Whisperers* (2021-'22), een exploratie van hoe een reeds geproduceerd geluid varieert al naargelang het door diverse materialen, zoals marmer, glas, metaal of water, wordt gestuurd. Twee nieuwe werken, *66 Soft Cells* en *Windhouse #1*, breiden de ervarings- en perceptieve rijkdom van het totaallandschap verder uit.

Zoals de kustlijn in de titel van de tentoonstelling de zee scheidt van het land, zo ook geeft Atoui de ruimte in S.M.A.K. de schijn van een tweedeling. Hij creëert er twee uiteenlopende leefwerelden die elkaar ontmoeten en in elkaar overvloeien: in dit geval, een huiskamer en een experimenteel laboratorium. Beide impliceren een menselijke betrokkenheid maar opereren vanuit tegenovergestelde posities van rust en actie, van vertrouwde en vernieuwing, vertraging en versnelling, van persoonlijke ontmoetingen en geautomatiseerde netwerken. De kunstenaar brengt er nieuwe objecten binnen die om verkenning vragen maar zorgt ook voor zetels, planten, een bibliotheek en vertrouwde voorwerpen zoals boeken en technische spullen die het publiek door hun handen kunnen laten gaan. Ondertussen drijft een extensief apparaat van computers en kabels de geluidsinstallatie aan, borrelt er water op in een stenen sculptuur en verstoort een bezoeker kort het netwerk door een vinylplaat op een draaitafel te leggen. De manier om geluid te spelen of te waarderen steunt hier niet langer op één vorm van kennis, maar op nieuwsgierigheid en een bereidheid om de wereld anders te bekijken.

Tijdens de tentoonstelling vindt een programma van performances plaats, samengesteld door Tarek Atoui met door hem uitgenodigde muzikanten.

Tarek Atoui (°1980, Beiroet, Libanon) woont en werkt in Parijs. Atoui heeft de afgelopen tien jaar op tal van plaatsen tentoongesteld en performances gedaan. Zijn werk werd opgenomen in baanbrekende tentoonstellingen, waaronder dOCUMENTA 13, Kassel, Duitsland (2012) en de 58e Biënnale van Venetië, Italië (2019). Hij had solotentoonstellingen in onder meer het Museum of Contemporary Art, Sydney, Australië (2023); Mudam Luxembourg - Musée d'Art Moderne Grand-Duc Jean, Luxemburg (2022); het Serralves Museum of Contemporary Art, Porto, Portugal (2022 en 2018); The Contemporary Austin, Texas, VS (2022); The FLAG Art Foundation, New York, NY, VS (2022); Bourse du Commerce - Pinault Collection, Parijs, Frankrijk (2021); Fridericianum, Kassel, Duitsland (2020); Sharjah Art Foundation, Sharjah, VAE (2020); NTU Centre for Contemporary Art Singapore (2018); Bergen Assembly, Bergen, Noorwegen (2016); Tate Modern, Londen, VK (2016); Berkeley Art Museum and Pacific Film Archive, Berkeley, CA, VS (2015) en Fondation Louis Vuitton, Parijs, Frankrijk (2014 en 2015).

Tot de groepstentoonstellingen waaraan hij deelnam behoren de 17e Istanbul Biënnale, Turkije (2022); de 13e Gwangju Biënnale, Zuid-Korea (2021); Soil and Stones, Souls and Songs, Para Site, Hong Kong (2017); Art or Sound, Fondazione Prada, Ca' Corner della Regina, Venetië, Italië (2014); Performa 11, New York, NY, VS (2011) en Mediacity Biënnale, Seoul, Zuid-Korea (2010).

Zijn werken zijn opgenomen in collecties van diverse openbare instellingen, waaronder CNAP, Parijs, Frankrijk; Nouveau Musée National de Monaco; Saradar Collection, Beiroet, Libanon en het Solomon R. Guggenheim Museum, New York, NY, VS.

Atoui werd ook internationaal uitgenodigd om performances te doen in talrijke instellingen, waaronder het Walker Art Center, Minneapolis, MN, VS (2019); Schirn Kunsthalle, Frankfurt, Duitsland (2019); Garage Museum of Contemporary Art, Moskou, Rusland (2018); New Museum, New York, NY, VS (2010) en Haus der Kunst, München, Duitsland (2010).

In 2022 werd de kunstenaar bekroond met de Suzanne Deal Booth / FLAG Art Foundation Prize.

WITHIN

WITHIN (sinds 2013) vormt een ankerpunt in de artistieke praktijk van Tarek Atoui en in zijn begrip van geluid en luisteren. Met dit project onderzoekt hij hoe doofheid ons begrip van het spectrum aan klanken, de ruimte voor de verspreiding van geluid en de capaciteiten van instrumenten kan veranderen. Het project tracht de noties van luisteren uit te breiden tot voorbij het puur auditieve om te landen bij geluidsfactoren die een tactiele, fysieke of visuele oorsprong hebben of vertrekken van gebaren. *WITHIN* stelt ook het luisteren zelf ter discussie, de manier waarop instrumenten worden ontworpen en bespeeld, en de gangbare definities voor improvisatie, het schrijven van partituren en de relatie met het publiek. Sinds de start van *WITHIN* ontwierp Tarek Atoui een reeks van twaalf muziekinstrumenten die zowel gericht zijn op dove als horende personen. Deze instrumenten werden al bespeeld door honderden professionals en amateurs. Hun ontwerp en “bespeelbaarheid” zijn het resultaat van workshops en samenwerkingen tussen kunstenaars, instrumentenbouwers, studenten, dove en horende vrijwilligers, en ook sprekers, ontwerpers, geluidstechnici en opvoedkundigen. Allen leverden zo een bijdrage aan het creëren van deze collectie.

THE WHISPERERS

The Whisperers (2021-'22) is een reeks luisterapparaten gemaakt van verschillende materialen die geluid op een multi-sensoriële manier geleiden en versterken. Deze assemblages van plastic, hout, messing, water, brons, glas en steen experimenteren met de akoestische eigenschappen van elk van deze materialen en met de manier waarop elk materiaal geluid doorgeeft en weerkaatst. *The Whisperers* is geïnspireerd op vier educatieve workshops met leerlingen van een kleuterklas aan de École alsacienne in Parijs tussen november 2020 en juni 2021. Het werk *Whispering Playground* maakt een synthese van de verschillende experimenten uit de sessies. Het is een ingewikkeld circuit van water, geluid en trillingen dat verschillende geluidsbronnen en inputs mengt (o.a. industriële geluiden, muziek van vinylplaten, water- en percussie-geluiden). Ontworpen voor groepen van 8 tot 12 personen, vanaf 4 jaar, is het de bedoeling om de deelnemers op een verkennende en speelse manier kennis te laten maken met de begrippen vibratie, onderwatergeluid en rotatie. Tarek Atoui ontwikkelde ook een nieuwe reeks werken die specifiek op deze ervaringen zijn geënt, zoals *Drum Club*, *Jukebox*, *Platinum Record Player*, *Totem #1*, *Underwater Birds #2* en *Whispered Pulse*.

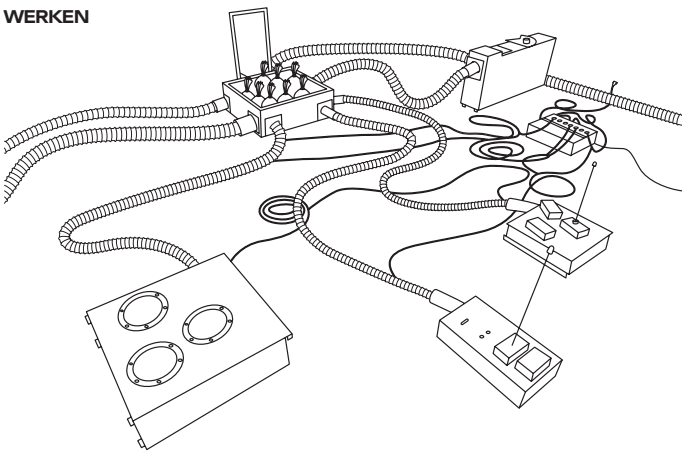

Organ Within

2022

Vijf houten kubusfluiten, twee messing en koperen orgelfluitten, Meidinger 250W orgelventilator, transparante polyurethaanbuizen, MIDI-interface, computer, computerscherm, accessoires, stretchers en tassen, metalen armkatrol

Initieel concept: Léo Maurel en Vincent Martial (2019)

Concept nieuwe versie: Tarek Atoui, Alan Affichard, Loïc Martin en Vincent Martial

Courtesy van de kunstenaar

Organ Within is een hybride sculpturale installatie die onderzoek naar historische kerkorgels en luisterervaringen van dove personen koppelt aan een structuur van modulaire synthesizers. Ze bestaat uit een netwerk van buizen die een computer verbinden met een luchtventilator en meerdere orgelmodules die met elkaar interageren zodat hun klanken zich voortdurend aan elkaar aanpassen. Een metafoor die *Organ Within* toepasselijk omschrijft, is die van een levend lichaam met een brein, longen, organen en een hart, die elk een eigen rol vervullen maar ook altijd in relatie staan tot elkaar en tot het geheel.

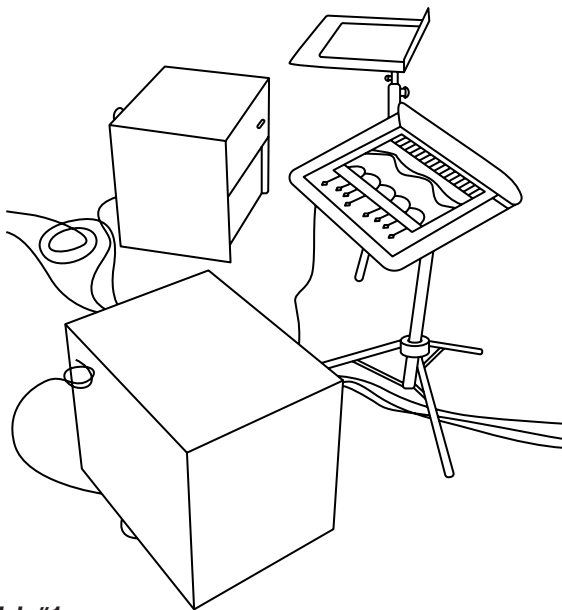

Sub-Ink #1

2016

Houten zitbank, tekeningen en grafische partituren, subwoofer, synthesizer

Gecreëerd voor *WITHIN* door Julia Al Sarraf, Troy, Verenigde Staten

en Boris Shershenkov, Sint Petersburg, Rusland

Courtesy van de kunstenaar

Sub-Ink #1 is een instrument dat geluid rechtstreeks voelbaar maakt. De uitvoerders gaan bovenop een subwoofer zitten, een luidspreker speciaal voor het spelen van lage frequenties, zodat ze in direct contact staan met het gecreëerde geluid. Een inkttekening, vastgemaakt op een muziekstand, doet dienst als partituur voor het lezen van de compositie en als toetsenbord voor het doorsturen van signalen naar een synthesizer. *Sub-Ink #1* overstijgt als instrument dus niet enkel zijn aanspraak op het auditieve maar stelt ook de traditionele betekenis van begrippen zoals partituur, bespeelbaarheid en improvisatie in vraag.

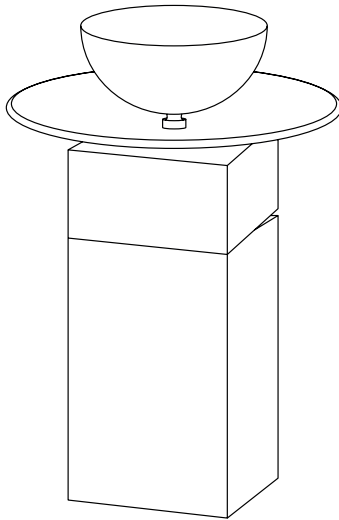

Totem #1

2021

Elektronische doos, bekken, bronzen kom, water, mini-versterker, Micro Piezo
Luisterapparaat ontworpen voor *The Whisperers*
Courtesy van de kunstenaar

Een bronzen kom gevuld met water is gemonteerd op een geluidsdichte houten doos waarin zich een vibratieversterker bevindt. Muziek die wordt afgespeeld op de versterker, resoneert in het bronzen voorwerp, waardoor geluidstrillingen en rimpels op het wateroppervlak te zien zijn. Deze visualisatie van geluid kan op een identieke manier worden waargenomen door mensen met diverse gehoorcapaciteiten. Met deze compositie van rechthoekige, ronde en bolvormige volumes – die doet denken aan sculpturen van Brancusi – in kostbare materialen, zoals marmer, brons en steen, en zijn overwogen kleurkeuze bezit *Totem #1* dan ook de esthetische kracht van een sculptuur.

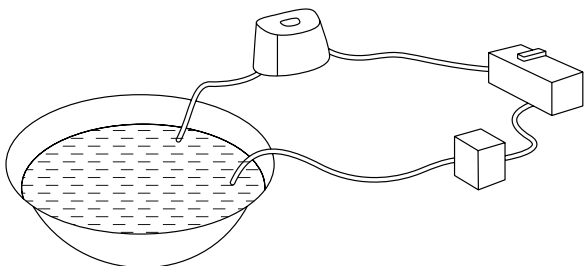

Underwater Birds #2

2023

Glazen bassin, water, meststof, planten, grind, bronzen kom, versterker,
hydrofoons, onderwaterluidsprekers, pompen, bellensysteem
Luisterapparaat ontworpen voor *The Whisperers*
Courtesy van de kunstenaar

Een netwerk van buizen blaast in een glazen recipiënt, gevuld met water en onderwaterplanten, in verschillende snelheden bubbels in allerlei formaten. Het op deze manier geoxideerde water creëert een ideale omgeving voor de groei van planten. Een hydrofoon vangt het geluid van de bubbels op, zo overvloedig en divers dat het lijkt op een koor van vogels. Een ecosysteem groeit en evolueert gedurende de tentoonstelling en vormt een levende, immer veranderende 'compositie'.

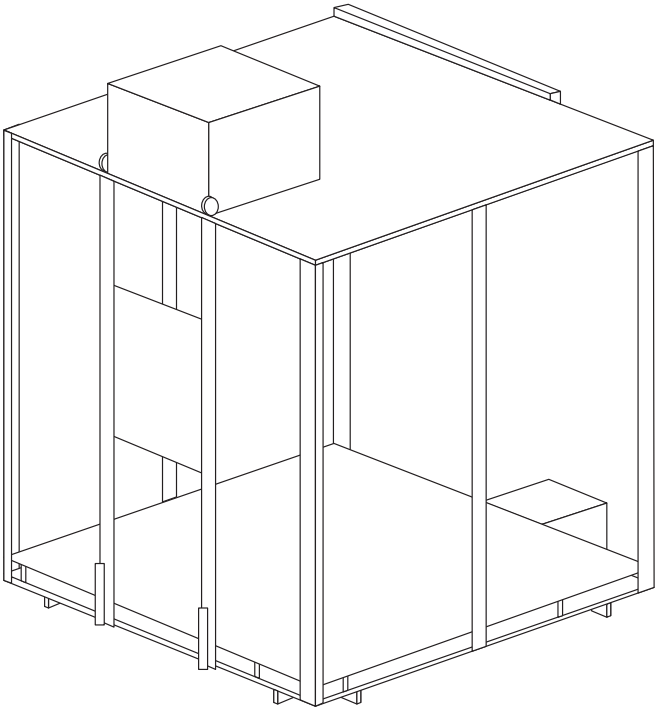

Windhouse #1

2024

Multiplex, lijnolie-afwerking, textiel en zand tegengewichten, aluminium

Concept: Johannes Goebel en Tarek Atoui

Research en modelleren: Alan Affichard

Constructie en ontwerp: Gérald Perrin en Mayeul Reignault (Perron et Frères)

Courtesy van de kunstenaar

Windhouse #1 is een luister- en performanceruimte, een muziek-instrument en een apparaat voor het oogsten van wind. Het is geïnspireerd op de *SubBass Prototone*, een 2 x 2 x 2 m orgelpijp gebouwd door Johannes Goebel in de jaren '80. Goebel bouwde de *Prototone* aanvankelijk van hout als een instrument dat geluiden produceert die de onderste grens van ons gehoorbereik benaderen, waar we geluid enkel kunnen ervaren door het te voelen met onze handen of ons lichaam. In 2016 bouwde Atoui de *Prototone* tijdens zijn projecten *WITHIN* bij EMPAC (New York/USA) en de Bergen Assembly (Bergen/Noorwegen). Hij werkte er samen met een grote gemeenschap van dove en horende musici.

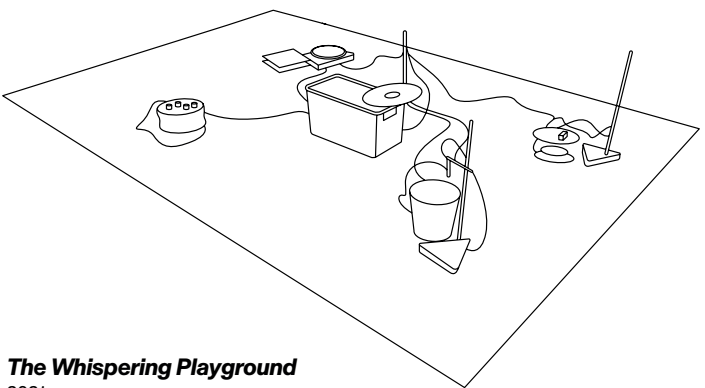

The Whispering Playground

2021

Pedagogisch ontwerp voor *The Whisperers*

Courtesy van de kunstenaar en Galerie Chantal Crousel, Parijs, Frankrijk

Vanuit zijn interesse voor educatie en sociale verbinding gaf Tarek Atoui tijdens de pandemie verschillende workshops in een kleuterschool in Parijs. Hieruit ontstond *The Whispering Playground*, een circuit op basis van water, geluid en trillingen dat verschillende geluidsbronnen en andere input, zoals industriële, water- en percussiegeluiden en muziek afgespeeld op vinylplaten, samenbrengt in een complexe mix. Ontworpen voor groepen van 8 tot 12 personen, vanaf 4 jaar, beoogt het werk om deelnemers op een verkennende en speelse manier kennis te laten maken met begrippen zoals trilling, onderwatergeluid en rotatie.

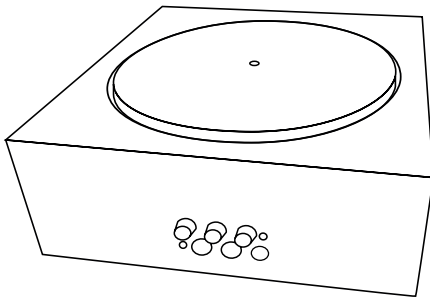

Turntables

2023

Reeks instrumenten ontworpen door Boris Shershenkov,
Sint Petersburg, Rusland en Tarek Atoui

Draaitafels, externe geluidsbron, objecten

Geproduceerd door Institut d'art contemporain, Villeurbanne / Rhône-Alpes, France

Courtesy van de kunstenaar

Het gebruik van draaitafels om geluid te manipuleren of ermee te experimenteren als een performance- en compositietool kennen we vooral van club-dj's en pioniers van de hip-hop. Maar het onderzoek van de mogelijkheden van draaitafels en vinylplaten kent een lange traditie. Het voert vooral terug naar experimenten van beeldende kunstenaars, zoals László Moholy-Nagy en Christian Marclay, en componisten, zoals Pierre Schaeffer en John Cage. Tarek Atoui neemt beide tradities mee bij het ontwikkelen van een reeks nieuwe experimenten en instrumenten. Deze *Turntable* draait op zeer lage snelheden en draagt zware objecten. Het bijzondere is dat ze kan worden bediend door een externe geluidsbron (bv. een computer of microfoon) die de rotatiesnelheid wijzigt en bepaalt wanneer ze start en stopt.

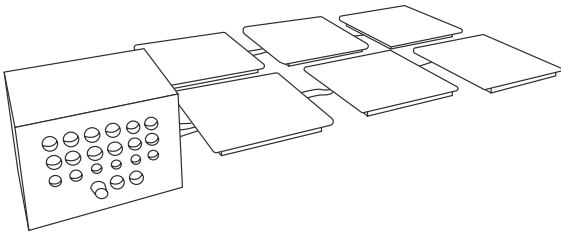

66 Soft Cells

2023

Textielpanelen, computer, geluidskaart, software ontwikkeld door BEK

Verzameling geluiden geregistreerd in de havens van Bergen en Beirut in 2016

en 2019 tijdens workshops met dove en hardhorige deelnemers

Instructies voor activatie door Tarek Atoui; Ontworpen voor *WITHIN*

door Tarek Atoui en gebouwd door Boris Shershenkov, Sint-Petersburg, Rusland

Uitbreiding van de eerste versie *33 Soft Cells*

Coproductie door IAC, Villeurbanne / Rhône-Alpes; Cukrama Gallery, Ljubljana,

Slovenië en S.M.A.K., Gent, België; Textiel in samenwerking met Kvadrat

Courtesy van de kunstenaar

66 Soft Cells bestaat uit 66 met textiel overtrokken paneeltjes met elk een ander patroon, textuur en kleur die zijn verspreid over de hele tentoonstellingszaal. Ze hangen als kunstwerken aan de muur of zijn vastgemaakt aan andere van Atoui's instrumenten. Het geluid dat ze bij het indrukken van de toetsen creëren, vertrekt van veldgeluidsopnames uit voornamelijk havensteden. De opnames gebeurden tijdens de vele workshops met dove personen die Tarek Atoui en zijn medewerkers de afgelopen jaren gaven in Europa, het Midden-Oosten en Azië. In *66 Soft Cells* vloeien de onderlinge grenzen tussen het auditieve, het visuele en het tactiele voortdurend in elkaar over, met een rijke sensorische ervaring als gevolg.

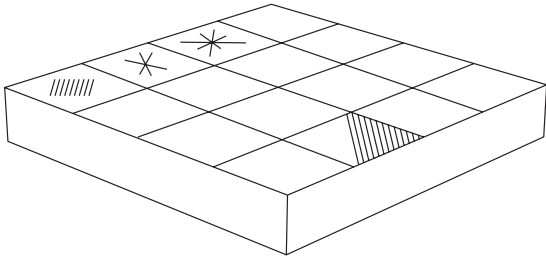

Iteration on Drums #1

2016

Houten tafel, 24 houten panelen, 4 contact microfoons, mengtafel, houten sticks, handleiding, instructies voor activatie, 15 min geluidswerk

Gecreëerd voor *WITHIN* door Thierry Madiot, Parijs, Frankrijk

Courtesy Galerie Chantal Crousel, Parijs, Frankrijk

Iteration on Drums #1-4 zijn percussie-instrumenten die onderzoeken hoe geluid zich gedraagt als het niet door de lucht maar door vaste stoffen, zoals metaal en hout, wordt gestuurd. Wie de drums bespeelt met de bijhorende drumsticks voelt het geluid daarom eerst in de handen vooraleer het de oren bereikt. Geluid wordt onmiddellijk lichamelijk voelbaar en triggert reacties die zowel fysiek als emotioneel kunnen zijn. In *S.M.A.K.* wordt één van de vier instrumenten uit deze reeks getoond.

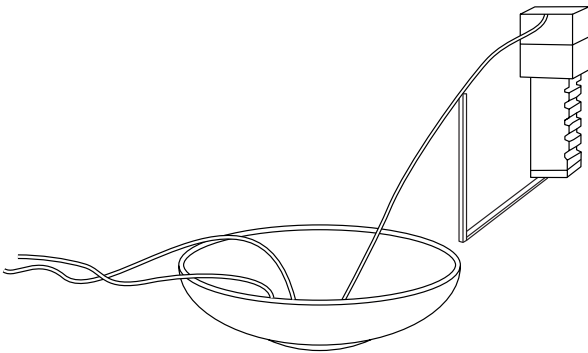

Glass Dome

2022

Glazen koepel, water, messing kom, marmer, hydrofoon, bellensysteem, messing staaf, transducer, elektronicadozen, pompen, microfoon, zand, koptelefoon

Luisterapparaat ontworpen voor *The Whisperers*

Courtesy van de kunstenaar en Galerie Chantal Crousel, Parijs, Frankrijk

De titels van de werken van Tarek Atoui zeggen weinig over de mechaniek achter elk instrument, noch over de reikwijdte van de materialen of het effect van hun geluid. Dit is ook het geval wat betreft de opvallende aanwezigheid van waterbubbels in *Glass Dome*. De materialenlijst bij een werk van Atoui kan lang zijn maar getuigt zo ook van het diepgaande onderzoek dat de kern vormt van zijn praktijk: materialen worden bestudeerd, gemanipuleerd, uitgedaagd en verbonden volgens hun inherente akoestische eigenschappen. Hout, lucht, water, koper, brons, steen en elektronica vormen eenheden binnen een oneindig spectrum aan geluidsmogelijkheden. De opsomming van de materialen is slechts een arme vertaling van de complexiteit van Atoui's werken.

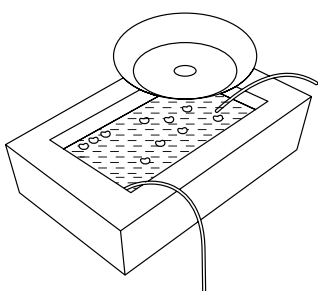

Whispered Pulse #3

2022

Stenen bassin, water, brons, mengpanelen, transducer,

hydrofoon, pompen, bellensysteem, koptelefoon

Luisterapparaat ontworpen voor *The Whisperers*

Courtesy van de kunstenaar

Tarek Atoui onderzoekt niet alleen hoe geluid ervaren kan worden door meerdere zintuigen, maar ook hoe het levendige interacties kan creëren tussen elementen zoals plaats, tijd en ecologie. De stenen en bronzen elementen van *Whispered Pulses*, gevuld met water en planten, worden meestal buiten geplaatst. Uitgerust met onderwatercontactmicrofoons en gesynchroniseerd door een computersysteem, werken ze samen als een soort waterklok waar de voortgang van de tijd verbonden is met een delicate mix van organische processen, nieuwe en omgevingsgeluiden.

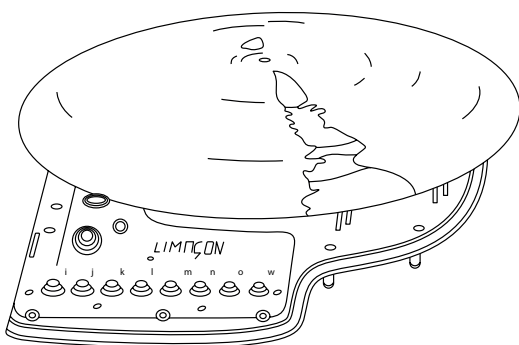

The Limaçon #1

2019

Microfoons, contactluidspreker, cimbaal

Gecreëerd voor *The Shuffle Orchestra* door Boris Shershenkov,

Sint Petersburg, Rusland

Courtesy van de kunstenaar

Aan de kern van de praktijk van Tarek Atoui ligt een voortdurende reflectie op het begrip instrument en hoe dit overlapt met de handelingen van componeren en uitvoeren. De *Limaçon #1*, of slak, is een muziekinstrument dat de eigenschappen van de vormen van resonerende objecten, zoals cimbalen en gongs, hoorbaar maakt. Rond een contactluidspreker in het midden van het instrument zijn acht microfoons verdeeld volgens de wiskundige vergelijking van de slaklijn van Pascal. Wanneer je een cimbaal of resonerend object op de luidspreker plaatst, ontstaat er een rijk, complex feedback-fenomeen tussen de microfoons en de luidspreker via de cimbaal.

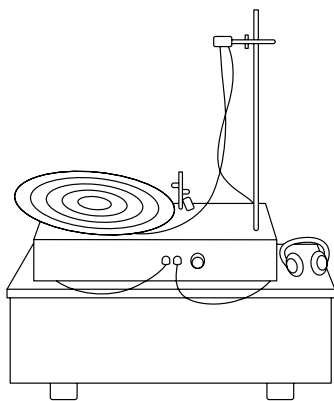

Platinum Record Player

2021-'22

Pianosnaren, geluidsdichte houten doos, mixer, versterker, transducer, statieven, klemmen, motor, steen, polijstgereedschap, koptelefoon

Luisterapparaat ontworpen voor *The Whisperers*

Courtesy van de kunstenaar

Afhankelijk van de muzikale traditie en culturele omgeving waarin bezoekers en luisteraars opgroeiden, leggen ze andere verbanden en herkennen ze andere elementen in de instrumenten en apparaten van Tarek Atoui. Natuurlijke en industriële materialen, mechanische voorwerpen, ambachtelijke en commerciële producten komen voor in diverse leefwerelden en periodes. Voor Atoui dragen ze waardevolle archeologische, historische en persoonlijke betekenissen die bijdragen tot de vorming van een gemeenschap rond zijn werk en de inhoudelijke rijkdom ervan. Omwille van de ronde cimbaal die bevestigd is op een geluidsdichte houten doos doet *Platinum Record Player* denken aan een oeroude platenspeler. Het instrument genereert een klanklandschap op basis van het samenspel tussen een vibratieversterker, muziek, de cimbaal, de houten doos, een pianosnaar en een contactmicrofoon.

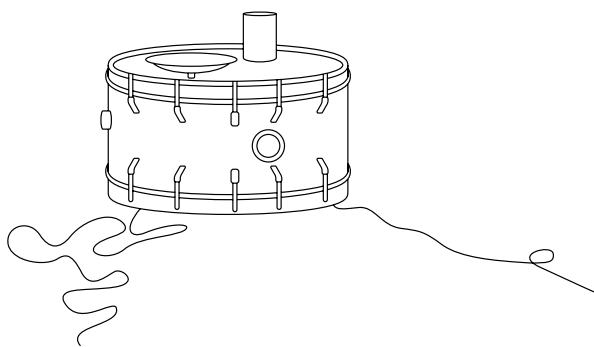

Drum Club

2022

Trommel, brons, bekkens, Hexbug Nano, magische ballen, maatbeker, keitjes, transducer, versterker, elektronicadoos, koptelefoon

Luisterapparaat ontworpen voor *The Whisperers*

Courtesy van de kunstenaar en Galerie Chantal Crousel, Parijs, Frankrijk

Bij *Drum Club* functioneert een neerliggende basdrum niet alleen als een muziekinstrument maar ook als een akoestische ruimte en resonantiekamer. Door onderdelen van percussie-instrumenten, zoals een drum en bronzen cymbalen, te combineren met geluidsapparatuur en dagdagelijkse voorwerpen toont Atoui aan dat instrumenten op afwijkende, alternatieve manieren bespeeld en beluisterd kunnen worden. Verbeelding speelt bij de manipulatie van instrumenten en het componeren van geluiden een belangrijke rol. De geluiden van *Drum Club* geven de indruk ontstaan te zijn in een vreemde, onbepaalde ruimte, alsof je buiten een nacht- of muziekclub staat te luisteren.

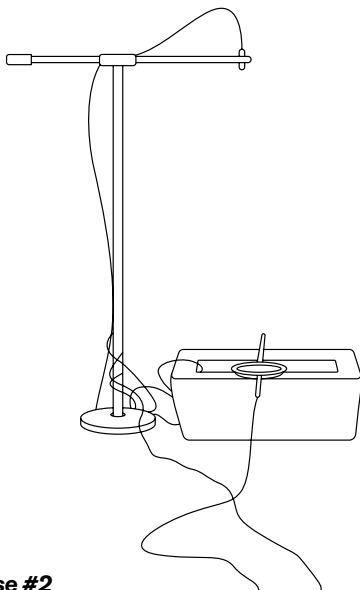

Whispered Pulse #2

2022

Sub Ink, zwarte pompen, klein bronzen bekken, bekken glazen bol, lange microfoonstandaard met ronde voet

Luisterapparaat ontworpen voor *The Whisperers*

Courtesy van de kunstenaar

Tarek Atoui onderzoekt niet alleen hoe geluid ervaren kan worden door meerdere zintuigen, maar ook hoe het levendige interacties kan creëren tussen elementen zoals plaats, tijd en ecologie. De stenen en bronzen elementen van *Whispered Pulses*, gevuld met water en planten, worden meestal buiten geplaatst. Uitgerust met onderwatercontactmicrofoons en gesynchroniseerd door een computersysteem, werken ze samen als een soort waterklok waar de voortgang van de tijd verbonden is met een delicate mix van organische processen, nieuwe en omgevingsgeluiden.

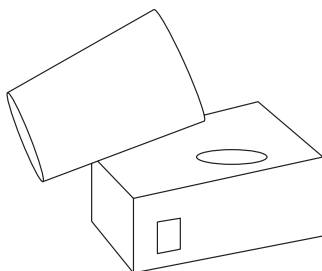

Jukebox

2022

Stenen, geluidsdichte houten doos, transducer, messing staaf, contactmicrofoon, versterker, grammofoonpaviljoen, koptelefoon

Luisterapparaat ontworpen voor *The Whisperers*

Courtesy van de kunstenaar en Galerie Chantal Crousel, Parijs, Frankrijk

Voor het maken van een instrument gaat Tarek Atoui op de eerste plaats uit van materialen en van het bedenken van manieren om geluid te onttrekken aan of te sturen doorheen deze materialen. Elektronica volgt om de eigenschappen van de materialen, hun trillingen en akoestisch gedrag verder te exploreren. Voor Atoui start en eindigt alles bij compositie. Elektronica, dagdagelijkse voorwerpen en materialen doen hierbij zowel dienst als hulpmiddelen, motoren als sculpturen. Bij *Jukebox* wordt een contactmicrofoon in een metalen emmer aangebracht om er alle vibraties en geluiden – uit de omgeving zelf en doorgestuurd vanuit andere onderdelen van het werk – te verzamelen en door te sturen naar externe luidsprekers.

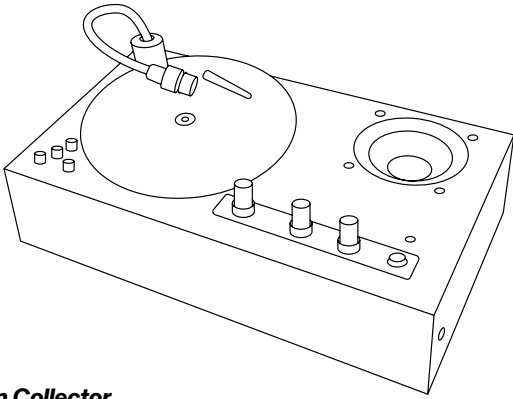

The Spin Collector

2019

Draagbare draaitafel

Gecreëerd voor *The Ground* by Kazuki Saita, DJ Sniff, Elico Suzuki en Yuma Takeshita, Tokio, Japan

Courtesy van de kunstenaar

The Spin Collector is een draagbare platenspeler die deel uitmaakt van Atoui's oudere projecten *The Reverse Collection* en *The Ground*. Het apparaat speelt en versterkt niet de gebruikelijke vinylplaten, maar diverse objecten zoals keramische platen. Deze creëren verrassende beats en bass pulsen die doorheen een grote ruimte hoorbaar zijn, de architectuur mee modelleren, zich vermengen met andere geluiden en nieuwe luisterervaringen creëren.

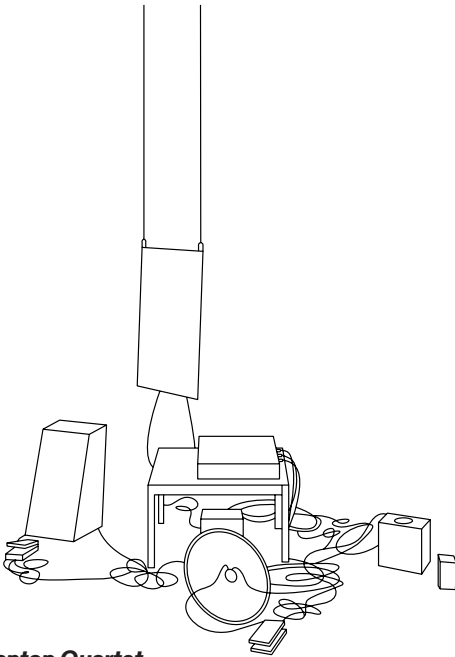

The True Laptop Quartet

2016

Houten tafel, elektronicadoos, rek met versterkers, effectendoos, gevonden voorwerpen in metaal, pedalen, spoelmicrofoons, oefenhandleiding, partituur, bedieningsinstructies

Gecreëerd voor *WITHIN* door Mats Lindström, Stockholm, Zweden

Courtesy van de kunstenaar

Gevonden voorwerpen worden bij muziek vaak gebruikt om on-conventionele geluiden te maken. Tegelijk is hun gebruik zo oud als muziek zelf, aangezien de uitvinding van muziekinstrumenten voortkwam uit het geluid van natuurlijke en bestaande voorwerpen. *The True Laptop Quartet* is een set van vier instrumenten die zijn samengesteld uit gevonden voorwerpen in metaal, tactiele transducers en oude microfoons. Tactiele transducers zijn kleine luidsprekers. Ze kunnen onder meer worden bevestigd op voorwerpen in hout, glas of metaal en doen deze trillen en geluid genereren. Uitvoerders van *The True Laptop Quartet* nemen de instrumenten in hun schoot en voelen door de trillingen van het metaal het geluid in hun handen en lichaam.

ACTIVATIES

Tijdens *the Shore / a place I'd like to be* nodigt Tarek Atoui op een aantal vaste momenten het publiek en families uit om enkele van de instrumenten in de tentoonstelling te activeren. Deze momenten van ontmoeting en uitwisseling bieden iedereen de mogelijkheid om, onder begeleiding van een gids, het beluisteren en creëren van geluid op uiteenlopende manieren te ervaren.

Wij bieden, op aanvraag, ook speciale rondleidingen aan voor groepen dove personen en hun familie. We stellen hierbij een doven-tolk ter beschikking.

PERFORMANCES

Samenwerkingen en ontmoetingen liggen mee aan de basis van de artistieke praktijk van Tarek Atoui. Als muzikant en kunstenaar ontwikkelt hij concerten en performances waarbij hij improvisatoren met diverse ervaringen en achtergronden uitnodigt om met zijn instrumenten te experimenteren.

Een performance door Tarek Atoui vindt plaats bij de opening van de tentoonstelling, op vrijdag 5 april om 21:00.

Gedetailleerde informatie over de activiteiten en de performances vindt u terug op onze website: www.smak.be

PUBLICATIE: *WHISPERING MANUAL*

S.M.A.K. publiceert naar aanleiding van de tentoonstelling een Nederlandse editie van de *Whispering Manual*. Deze gids werd voor het eerst uitgegeven voor de Suzanne Deal Booth / FLAG Art Foundation Prize exhibitions in Contemporary Austin en de FLAG Art Foundation in Austin Texas in 2022.

Whispering Manual bevat vier, door Tarek Atoui ontwikkelde, experimentele geluidswerkshops die verkennen wat trilling, water, rotatie en wind kunnen betekenen in relatie tot het genereren en beluisteren van geluid. De *Manual* is gemaakt specifiek voor leerkrachten en opvoeders, zodat zij met hun klas of groep zelf de workshop kunnen uitvoeren, geluiden exploreren en collectief improviseren.

De publicatie is verkrijgbaar in de Bookshop van S.M.A.K. en wordt ter beschikking gesteld aan leerkrachten en scholen.

Deze tentoonstellingsgids werd gepubliceerd ter gelegenheid van de tentoonstelling:
Tarek Atoui
the Shore / a place I'd like to be
S.M.A.K., Stedelijk Museum voor Actuele Kunst, Gent
6 april-25 augustus 2024.

Teksten: Ann Hoste

Vertalingen en tekstredactie: Jeanne Holsteyn, Anne Seneterre, Helen Simpson, Annelies Vantyghem, Cathérine Warnant

Tekeningen: de tekeningen in deze tentoonstellingsgids zijn oorspronkelijk gemaakt voor de tentoonstelling *Tarek Atoui. The Drift* in IAC, Institut d'Art Contemporain, Villeurbanne/Rhône-Alpes, 2023-2024, © Jérémy Begel

Vormgeving: jan en randoald

Uitgegeven door S.M.A.K. in april 2024

Alle rechten voorbehouden.

Niets uit deze publicatie mag worden gereproduceerd of openbaar gemaakt, in welke vorm of op welke wijze dan ook, zonder voorafgaande schriftelijke toestemming van elke rechthebbende

© 2024 S.M.A.K., Stedelijk Museum voor Actuele Kunst

S.M.A.K.

artistiek directeur: Philippe Van Cauteren

curator van de tentoonstelling: Ann Hoste

medewerkers: Maaïke Aelbrecht, Peter Aerts, Frances Berry, Tanja Boon, Karima Boudou, Justine Boutens, Dominique Cahay, Alexandr Caradjov, Tashina De Ketele, Filip De Poortere, Tineke De Rijck, Dave Derycke, Anna Drijbooms, Rachid Einauan, Simon Everaert, Rika Godderis, Leen Goossens, Ann-Sophie Hoste, Marek Jano, Claudia Kramer, Dave Maes, Christoph Neerman, Iris Paschalidis, Manon Poyet, Camille Reynders, Lien Roelandt, Doris Rogiers, Aïcha Snoussi, Jeroen Staes, Sam Steverlynck, Helena Thienpont, Lander Thys, Kimberly Thyssen, Véronique Van Bever, Jana Van de Mierop, Filip Van de Velde, Christa Van Den Bergh, Aline Van Nereaux, Anna Van Passel, Liesje Vandenbroeck, Griet Van de Velde, Annemie Vander Borght, Pieter Van der Gheynst, Annelies Vantyghem, Thibaut Verhoeven, Carla Viana, Christian Volleman, Marianne Vonck, Geert Wijns, Karen Wolgaert

Studio Tarek Atoui

studio directeur: Jeanne Holsteyn

project manager: Anna Seneterre

foreman: Denis Juliette

artistiek assistenten: Alan Affichard en Augustin Soulard

Pers

Sam Talbot, Public relations en communicatie: Sam Talbot, Isabel Davies, Maja Hollmann
Club Paradis: Albane Paret, Micha Pycke



Met de steun van de Franse Ambassade in België en het Institut français, Parijs. Deze tentoonstelling is georganiseerd in het kader van EXTRA, een programma ter ondersteuning van hedendaagse Franse creaties in België.



S.M.A.K.

